

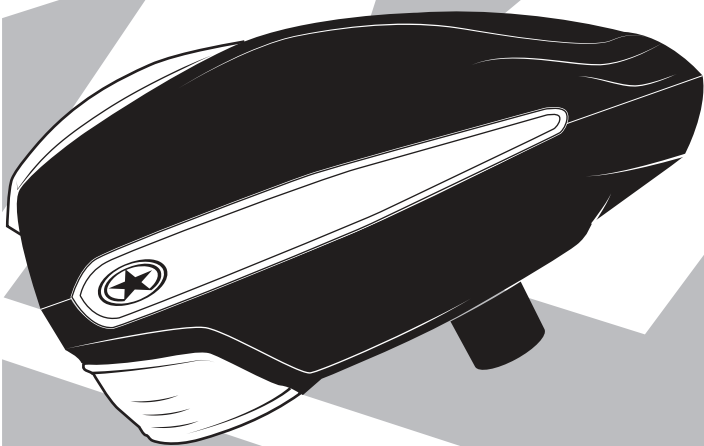

HIGH PERFORMANCE LOADER SYSTEM



USER MANUAL



# ENGLISH

## WARNING

This is not a toy. Misuse may cause serious injury or death. Eye protection designed specifically for paintball must be worn by the user and persons within range. Recommend 18 years of age or older to purchase. Persons under 18 years of age must have adult supervision.

 READ THIS MANUAL BEFORE USING.

## **WARNING!** PAINTBALL GUNS AND PAINTBALL GUN ACCESSORIES ARE NOT TOYS!

- Careless use or misuse may result in serious bodily injury or death!
- Eye protection designed for paintball must be worn by the user and all persons within range.
- Must be 18 years of age or older to operate or handle any paintball gun and paintball gun accessories without adult or parental supervision.
- Read and understand all cautions, warnings, and operating manuals before using any paintball gun or paintball gun accessory.
- Do not aim paintball gun at eyes or head of people or at animals.
- Paintball guns are to be used with Paintballs only
- To prevent fire or shock hazard, do not expose unit to rain or moisture.
- To prevent fire or shock hazard, do not immerse unit in liquids.
- To prevent fire or shock hazard, do not disassemble any electronic paintball device.
- The disposal of the battery used to power this product may be regulated in your area.
- Please conform to all local or state regulations with regard to battery disposal.
- Use common sense and have fun.

**Any tampering with the unit voids your warranty. There are no consumer serviceable parts inside the unit. The use of non factory authorized components within this product may cause a fire or shock hazard.**

**IN NO EVENT SHALL SELLER BE LIABLE FOR ANY DIRECT, INCIDENTAL OR CONSEQUENTIAL DAMAGES OF ANY NATURE, OR LOSSES OR EXPENSES RESULTING FROM ANY DEFECTIVE PRODUCT OR THE USE OF ANY PRODUCT.**

**WARNING:** This product contains one or more chemicals that are known to the State of California to cause cancer and birth defects or other reproductive harm. *Wash hands after handling.*

*Designed for Paintball use only.*

# TABLE OF CONTENTS

## 1. RULES FOR SAFE MARKER HANDLING

- Treat every marker as if it were loaded.
- Never look down the barrel of a paintball marker.
- Keep your finger off the trigger until ready to shoot.
- Never point the marker at anything you don't wish to shoot.
- Keep the marker on "SAFE" until ready to shoot.
- Keep the barrel-blocking device in/on the marker's muzzle when not shooting.
- Always remove paintballs and propellant source before disassembly.
- After removing propellant source, point marker in safe direction and discharge until marker is degassed.
- Store the marker unloaded and degassed in a secure place.

- Follow warnings listed on propellant source for handling and storage.
- Do not shoot at fragile objects such as windows.
- Every person within range must wear eye, face, and ear protection designed specifically to stop paintballs and meeting ASTM standard F1776.
- Always measure your marker's velocity before playing paintball and never shoot at velocities in excess of 91.44 meters/sec (300 feet/second).

**📖 FULLY READ OWNER'S MANUAL BEFORE USING.**

## 2. SPECIFICATIONS AND FEATURES

### Specifications:

**Model:** G.I. SPORTZ LEVEL Loader System

**Power Requirements:** 4 AA Batteries (not included)

**Capacity:** Approximately 200 paintballs

**Weight (w/batteries):** 19 ounces (539 grams)

**Feed Rate:** 15bps+

**Construction:** Composite

### Features:

- Innovative feed system never jams
- No tools needed for assembly and disassembly
- Speed feed with rain lid included
- Break Beam optical sensors for on-demand activation
- Reliable and consistent hi-speed feed rates
- Low profile shape draws fewer loader hits
- Wide mouth makes re-loading easier
- Adjustable Speed setting for maximum performance
- Multi-color LED indicators
- Auto-Off after 30 minutes
- Low battery indication

## 3. LOADER SETUP

### Battery Installation

The battery pack is located under the Floor of the Level loader. Follow these steps to access the battery pack:

1. Locate the Button Lock and Shell Release Button on the back of the loader (Fig 3.1).
2. With one hand, push the Button Lock upwards and with the other hand, press the Shell Release Button inward (Fig 3.2) to split the Upper Shell and Lower Shell.

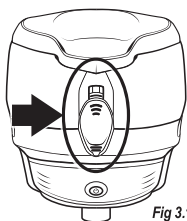

Fig 3.1

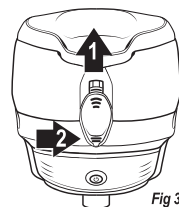

Fig 3.2

- Lift the Upper Shell away from the Lower Shell, angling it slightly forward until it is free (Fig 3.3).
- Grab the Floor from the sides and pull it free of the Lower Shell.

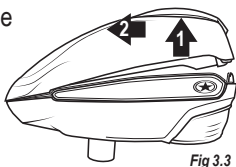

Fig 3.3

- Flip the Floor over and locate the Battery Pack and note the small tab that locks it in place (Fig 3.4).
- With one hand, lift the tab and use your other hand to pull the Battery Pack free of the housing.

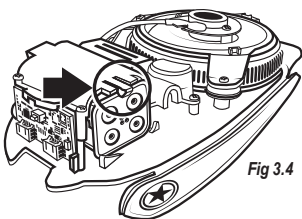

Fig 3.4

**CAUTION:** Use care not to pull the power wire out of the board.

- Load in the (4) AA batteries, matching the polarity on the battery to the symbols on the Battery Pack (Fig 3.5).
- Reverse these instructions to re-assemble the loader (or see Section 7 – ASSEMBLY for more details).

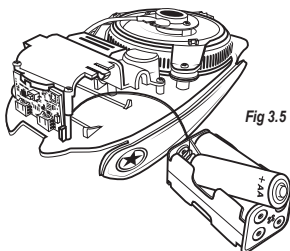

Fig 3.5

## Loader to Marker Installation

The Level loader will load paintballs directly into the feedneck of your paintball marker. Match the loader neck with the feedneck on the top of your marker. Press the Level loader into the feedneck until it stops. Rotate the loader until in-line with the marker with the lid towards the rear of the marker. Secure the loader as described in the manual of your paintball marker (clamp lever, screws, etc).

## Loading Paintballs

### If Rain lid installed:

- Hold the loader from the back, with your thumb under the lip of the lid.
- Sweeping your thumb upward will pop the lid open.
- Load paintballs and close the lid. Leave space for the balls to move about.

### Normal Operation Mode:

### Powering On:

Press and release the Power Button, holding it for less than 2.5 seconds (Fig 3.6). (If holding the button longer the loader will enter Settings Mode.)

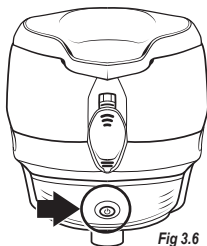

Fig 3.6

## **Powering Off:**

Press and hold the Power Button for approximately 2.5 seconds, until the LED glows red, and then release the button to power off.

## **LED Indication and Battery Status:**

The LED will indicate the battery status while the loader is on. The loader battery status is detected when the loader is turned on. If battery is good the LED will flicker green when it is turned on and glow solid green while the loader is on. If the battery is low the LED will flicker red when it is turned on and blink red while the loader is on. The battery should be replaced if the LED is blinking red when the loader is running.

---

**Note:** *If LED On/Off setting is set to OFF the LED will not glow while the loader is on. It will only show on startup and shutdown.*

---

## **Button Controls:**

While the loader is On in Normal Operating Mode, users may tap the button to jump start or restart feeding.

## **Empty Loader Logic:**

You may notice when the loader runs empty for an elongated amount of time, it will run at a slower speed then ultimately stop running. This is to protect the electronics and save battery power. After the loader has stopped due to being empty, the button must be tapped to restart feeding. The eyes are disabled in this state.

# **4. SETTINGS MODE**

## **Entering Settings Mode**

To enter settings mode press and hold the power button for more than 2.5s until it begins to cycle through an array of colors. Release the button and settings mode is activated.

## **Exiting Settings Mode**

Press and hold the button for approx 4-5s. While holding the button the led will turn off then shortly after turn solid red to indicate shutdown. You may then release the button and the LED will turn off.

**Settings Mode Navigation:** Press and release the button to cycle through the settings. The LED color and blinking speed will change according to the setting selected.

## **Changing a setting:**

Press and hold the button until the LED turns off then release the button. While the LED is off you may enter the new value you desire by pressing and releasing the button. 1 press & release = +1 to value. Each time the button is pressed the LED will glow green. When the maximum limit of the setting is reached the LED will glow Red/Green when the button is pressed. When

finished release button and wait. After approximately 3 seconds the LED will blink the number of times according to the value entered then flash an array of colors indicating the setting has been saved.

---

**Note:** *If a new value is not entered the setting will remain at its previous value.*

---

LED State	Setting	Range
Solid Red	Speed	1 (low) to 3 (high)
Solid Green	Eye Sensitivity	1 (low) to 3 (high)
Solid Red/Green	LED On / Off	1 (OFF) or 2 (ON)
Slow Blinking Red	Software Version	see description below

**Speed / Level (Default 3 = High):** Determines maximum rotation speed of loader. The higher the setting the higher the rotation speed.

**Eye Sensitivity (Default 2 = Medium):** Under most circumstances this setting should not need changing. Should the loader be seeing false activations or not enough activations due to paintballs or external factors this setting may need adjustment. Adjusting too high may cause more activations and low will have the opposite effect.

**LED On / Off (default 2 = ON):** Allows user to have LED off during normal operation for night games or as desired

**Software Version (No Default):** This setting indicates software version on the board by blinking the LED in a specific color and count combination.

For example software version 2.3 would blink Green 2 twice and Red 3 times. Green blinks indicate the first number in the version and red blinks indicate the number after the decimal point.

## 5.GENERAL MAINTENANCE

### Emptying the Loader for Storage

With the loader turned OFF, turn it upside down to dump the paintballs out. Do not store your Level loader with any paintballs remaining inside. When storing the loader for an extended period of time, remove the batteries to save their charge.

### Cleaning the Loader

To clean the loader, use only a clean, dry cloth, or apply a small amount of goggle lens cleaner to a clean, dry cloth and wipe clean. Do not apply goggle lens cleaner directly to loader surfaces, as too much contact will deteriorate plastic and cause damage. If any paintballs break inside the hopper; do not use any liquids or chemicals to rinse out the hopper; doing so will cause severe damage to the loader electronics.

## 6. DISASSEMBLY

Use these steps to disassemble the loader:

1. Locate the Button Lock and Shell Release Button on the back of the loader (Fig 6.1).
2. With one hand, push the Button Lock upwards and with the other hand, press the Shell Release Button inward (Fig 6.2) to split the Upper Shell and Lower Shell.

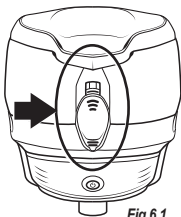

Fig 6.1

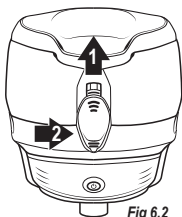

Fig 6.2

3. Lift the Upper Shell away from the Lower Shell, angling it slightly forward until it is free (Fig 6.3).
4. Grab the Floor from the sides and pull it free of the Lower Shell (Fig 6.4).

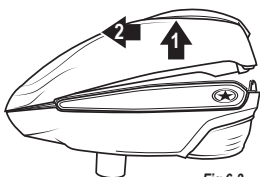

Fig 6.3

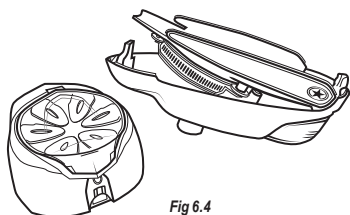

Fig 6.4

**For cleaning,** you may need to disassemble the Tray assembly. To do this, please follow these steps:

1. Using a small Phillips-head screwdriver, loosen the screw that holds the Eye Board and Eye Feedneck in place (Fig 6.5).
2. Remove the screw, Eye Board and Eye Feedneck from the Ball Tray. Use care not to damage the wiring.
3. Loosen and remove the three Phillips-head screws that hold the Ball Tray to the Floor, using the screwdriver (Fig 6.6). Use care not to lose the screws

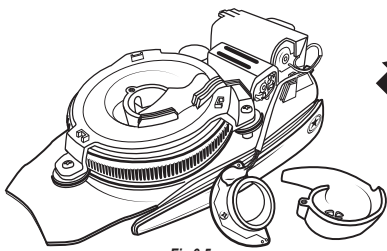

Fig 6.5

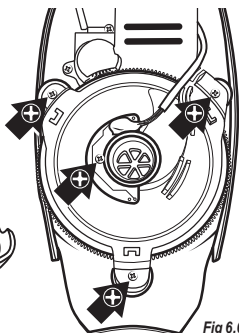
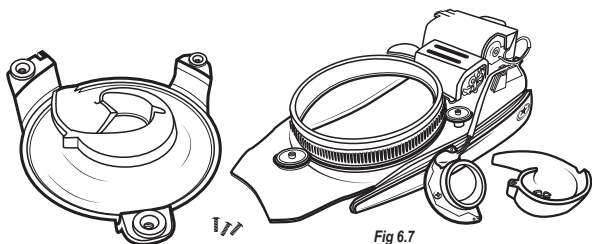

Fig 6.6

- Once the screws are removed, the Ball Tray can be removed from the Floor and the Feed Hood can be separated from the Ball Tray for cleaning (Fig 6.7).



## 7. ASSEMBLY

Use these steps to re-assemble the loader:

- Hold the Floor from the sides and place it into the Lower Shell rear-ward first.
- The rear of the Floor should be placed under the backside of the Button Lock assembly (Fig 7.1).
- Match the hook on the front of the Upper Shell to the loop on the Lower Shell (Fig 7.2).

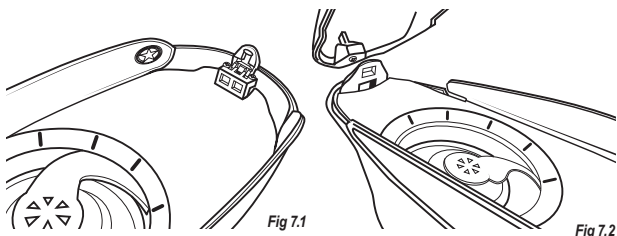

- Slide the Upper Shell downward and backward to secure the front halves of the shells together (Fig 7.3a, Fig 7.3b).
- Squeeze the two shells together at the back of the loader and press the upper part of the Shell Release Button to lock them together (Fig 7.4).

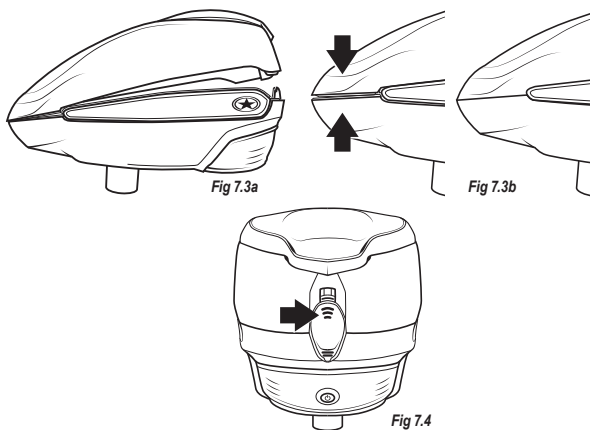

# 8. DIAGRAM

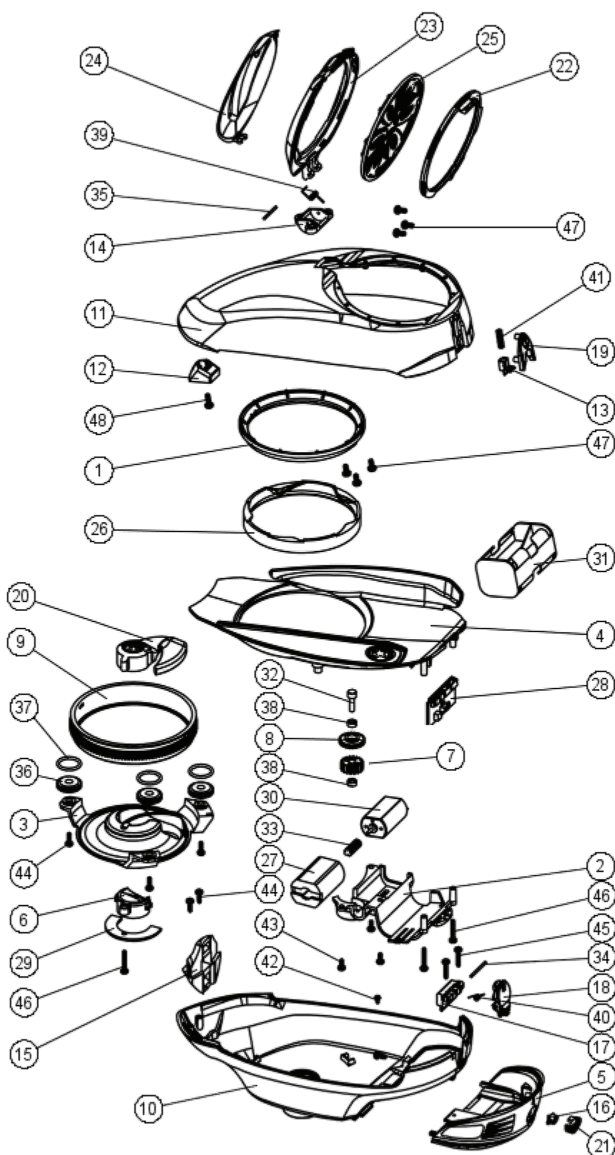

## 9. PARTS LIST

Diagram #	Part Description	SKU #
1	Gear Top Ring	79900
2	Lower Bracket	79901
3	Ball Tray	79902
4	Floor	79903
5	Back Cover	79904
6	Eye Feedneck	79905
7	Drive Gear Top	79906
8	Drive Gear Bottom	79907
9	Main Gear	79908
10	Bottom Shell	79909
11	Top Shell	79910
12	Front Lock Top	79911
13	Rear Lock Slide	79912
14	Lid Bracket	79913
15	Front Lock Bottom	79914
16	On/Off Button	79915
17	Release Button Block	79916
18	Shell Release Button	79917
19	Slide Cover	79918
20	Feed Hood	79919
21	On/Off Button Housing	79920
22	Speed feed lock ring	79921
23	Lid	79922
24	Rain Lid	79923
25	Speed Feed	79924
26	Feed Ring	79925
27	Motor Cushion	79926
28	Circuit Board	79927
29	Eye Board	79928
30	Motor	79929
31	Battery Pack	79930
32	Gear Bearing Pin	79931
33	Worm Gear	79932
34	Button Release Pin	79933
35	Lid Pin	79934
36	Drive Pulley	79935
37	Pulley O-ring 015 BUNA	79936
38	Bearing 6.35x2.74	79937
39	Lid Spring	79938
40	Button Release Spring	79939
41	Slide Spring	79940
42	Screw BH 2 x 4	79941
43	Screw BH 2.6 x 6	79942
44	Screw BH 2.6 x 8	79943
45	Screw BH 2.6 x 14	79944
46	Screw BH 2.6 x 16	79945
47	Screw BH 3 x 6	79946
48	Screw BH P+3.8 3PT ZB(S) W/7.5	79947

## 10. TROUBLESHOOTING

Make sure batteries are installed in correct orientation shown in battery pack. Confirm that the battery pack wire harness is connected to the pack and the circuit board.

Use only 4 quality alkaline or lithium AA batteries. Using budget batteries will severely affect the performance of the loader. Note that some battery cells may be bad from the package.

Make sure there are no foreign objects trapped in the feed area preventing balls from being fed.

Clean loader of excessive paint and debris.

Ensure that the loader settings are set properly for your playing conditions (see settings mode).

Ensure feedneck between eyes is clean allowing eyes to properly detect each other.

Ensure flexible Friction Ring is secured properly in the Drive Gear and is not spinning freely in Drive Gear. If necessary remove Friction Ring and clean the ring and gear.

## 11. WARRANTY

G.I. SPORTZ is dedicated to providing you with products of the highest quality and the industry's best product support available for satisfactory play.

**G.I. SPORTZ**

**11723 Lime Kiln Rd.**

**Neosho, MO 64850**

**[www.gisportz.com](http://www.gisportz.com)**

G.I. SPORTZ Paintball is a brand of G.I. SPORTZ Direct, LLC.

**PATENT(S):** See [www.paintballsolutions.com/patents](http://www.paintballsolutions.com/patents) © 2016 G.I. SPORTZ. All rights reserved. This G.I. SPORTZ product is protected by one or more United States patents. G.I. SPORTZ Trademarks, Designs and Copyrights are protected by one or more United States patents and International Law. For more information contact G.I. SPORTZ at [info@GISportz.com](mailto:info@GISportz.com)

### **Warranty Registration**

To activate the Limited Warranty, you must register the Loader within thirty (30) days of the date of original retail sale by completing the form found on the Paintball Solutions website: <http://www.paintballsolutions.com/index.php/warranty-registration/>

The Limited Warranty for G.I. SPORTZ Accessories does not require activation or registration; by registering the Loader, you activate the warranty for the Accessories.

### **Limited Warranty**

G.I. SPORTZ warrants to the original purchaser that it will make any repairs or replacements necessary to correct defects in

material or workmanship, at no charge to you, for the Loader for a period of one (1) year from the date of original retail sale. All G.I. SPORTZ asks is that you properly maintain and care for the Loader and Accessories (collectively, the "Product") and that you have warranty repairs performed by G.I. SPORTZ or a G.I. SPORTZ Certified Tech Center. This Limited Warranty is non-transferable, and it does not cover damage or defects to the Product caused by (a) improper maintenance; (b) alteration or modification; (c) unauthorized repair; (d) accident; (e) abuse or misuse; (f) neglect or negligence; and/or (g) normal wear and tear. G.I. SPORTZ does not authorize any person or representative to assume or grant any other warranty obligation with the sale of this Product.

THIS IS THE ONLY EXPRESS WARRANTY GIVEN WITH THE PURCHASE OF THIS PRODUCT; ANY AND ALL OTHER EXPRESS WARRANTIES ARE DISCLAIMED. THE IMPLIED WARRANTIES OF MERCHANTABILITY AND FITNESS FOR A PARTICULAR PURPOSE ARE LIMITED TO THE APPLICABLE LIMITED WARRANTY PERIOD SET FORTH HEREIN, AND NO WARRANTIES, WHETHER EXPRESS OR IMPLIED, SHALL APPLY AFTER EXPIRATION OF SUCH PERIOD.

Some states and nations do not allow limitations on the duration of implied warranties, so the above limitation may not apply to you. The sole and exclusive liability of G.I. SPORTZ and/or its authorized dealers under this Limited Warranty shall be for the repair or replacement of any part or assembly determined to be defective in material or workmanship.

G.I. SPORTZ SHALL NOT BE LIABLE FOR, AND YOU EXPRESSLY DISCLAIM, ANY DIRECT, INDIRECT, CONSEQUENTIAL OR INCIDENTAL DAMAGES (COLLECTIVELY, "DAMAGES") ARISING OUT OF THE SALE OR USE OF, OR YOUR INABILITY TO USE, THE PRODUCT. NO PAYMENT OR OTHER COMPENSATION WILL BE MADE FOR DAMAGES, INCLUDING INJURY TO PERSON OR PROPERTY OR LOSS OF REVENUE WHICH MIGHT BE PAID, INCURRED OR SUSTAINED BY REASON OF THE FAILURE OF ANY PART OR ASSEMBLY OF THE PRODUCT.

Some states and nations do not allow the exclusion or limitation of incidental or consequential damages, so the above limitation or exclusion may not apply to you. This warranty gives you specific legal rights, and you may also have other rights that may vary from state to state or nation to nation.

### **Warranty and Non-Warranty Repairs**

For Warranty parts, service, information or manuals in other languages, (where applicable) contact Paintball Solutions:

[www.paintballsolutions.com](http://www.paintballsolutions.com)

E-Mail: [tech@paintballsolutions.com](mailto:tech@paintballsolutions.com)

US: 1-800-220-3222

11723 Lime Kiln Rd., Neosho, MO 64850

When shipping the Product to G.I. SPORTZ for warranty or non-warranty repair:

- If you have aftermarket parts on your Loader, please test the Loader with original stock parts before returning the Loader for service or repair.
- Always unload and remove the paintballs from the loader.
- Ship the Product to the G.I. SPORTZ address identified.
- You must pre-pay postage and delivery charges, use a carrier that provides tracking information.
- Provide the date of purchase for the Product.
- Briefly describe the repair requested.
- Include your name, return address and a telephone number where you can be reached during normal business hours, if possible.

G.I. SPORTZ makes every effort to complete its repair work within twenty-four (24) hours of receipt. G.I. SPORTZ will return the Product to you via regular ground UPS. If you wish to have it returned using a faster service, you can request NEXT DAY AIR UPS or SECOND DAY AIR UPS, but you will be charged for this service and must include your credit card number with the expiration date. Your credit card will be charged the difference in additional cost over regular ground shipping service.

# FRANÇAIS

## ⚠ AVERTISSEMENT

Ceci n'est pas un jouet. Une mauvaise utilisation peut causer des blessures graves ou la mort. Les utilisateurs et personnes se trouvant à portée de tir doivent porter des lunettes de protection spécialement conçues pour le paintball. Les personnes qui achètent cet article devraient être âgées de 18 ans au moins. Les personnes âgées de moins de 18 ans doivent être sous la supervision d'adultes.

📖 LIRE CE MANUEL AVANT L'EMPLOI.

### ⚠ AVERTISSEMENT ! LES ARMES DE PAINTBALL ET LES ACCESSOIRES DES ARMES DE PAINTBALL NE SONT PAS DES JOUETS

- Une manipulation sans précaution ou une mauvaise utilisation peut provoquer des lésions ou la mort !
- La protection oculaire conçue pour le paintball doit être portée par l'utilisateur et par toutes les personnes qui se trouvent à distance de tir.
- Il faut avoir 18 ans ou plus pour manipuler ou utiliser une arme de paintball et les accessoires des armes de paintball sans contrôle parental ou la supervision d'un adulte.
- Lisez et comprenez toutes les précautions, avertissements et manuels d'utilisation avant d'utiliser toute arme de paintball ou tout accessoire d'arme de paintball.
- Ne visez pas les yeux ou la tête de personnes ou d'animaux avec l'arme de paintball.
- Les armes de paintball doivent être utilisées avec des billes de peinture.
- Pour éviter les risques d'incendie ou d'électrocution, n'exposez pas les unités à la pluie ou à l'humidité.
- Pour éviter les risques d'incendie ou d'électrocution, ne plongez pas les unités dans des liquides.
- Pour éviter les risques d'incendie ou d'électrocution, ne démontez aucun dispositif électronique de l'équipement de paintball.
- Le traitement et l'élimination de la batterie utilisée pour fournir l'énergie nécessaire à ce produit doivent être réglementés dans votre région.
- Veuillez respecter tous les règlements locaux ou gouvernementaux concernant le traitement et l'élimination des batteries.
- Faites preuve de bon sens et amusez-vous.

Toute modification non autorisée de l'unité annule votre garantie. L'unité ne contient aucune pièce réparable par l'utilisateur. L'utilisation, avec ce produit, de composants qui ne sont pas autorisés par le fabricant peut provoquer un incendie ou une électrocution.

DANS AUCUN CAS LE VENDEUR N'EST RESPONSABLE DE DOMMAGES DIRECTS, ACCIDENTELS OU CONSÉCUTIFS D'AUCUNE NATURE OU DE PERTES OU FRAIS ISSUS DE TOUT PRODUIT DEFFECTUEUX OU DE L'UTILISATION DE TOUT PRODUIT.

**AVERTISSEMENT :** Ce produit peut contenir des produits chimiques de distribution d'un ou plusieurs connue à l'Etat de Californie pour causer le cancer et la naissance ou toute autre reproduction troubles. *Lavez vos mains après manipulation.*

*Conçu pour une utilisation de Paintball seulement.*

## 1. RÈGLES POUR UNE MANIPULATION SÉCURITAIRE DU MARQUEUR

- Traitez chaque marqueur comme s'il était chargé.
- Ne regardez jamais dans le canon d'un marqueur de paintball.
- Ne placez le doigt sur la détente que lorsque vous êtes prêt à tirer.
- Ne visez en aucun cas avec le marqueur un objet sur lequel vous ne souhaitez pas tirer.
- Maintenez le marqueur en position de « Sécurité » jusqu'à ce que vous soyez prêt à tirer.
- Maintenez le dispositif de blocage du canon dans/sur la bouche du canon du marqueur lorsque vous ne tirez pas.
- Retirez toujours les billes et la source de propulsion avant le démontage.

- Après avoir retiré la source de propulsion, visez le marqueur dans une direction sûre déchargez-le jusqu'à ce qu'il soit entièrement dégazé.
- Entrez le marqueur déchargé et dégazé dans un endroit sûr.
- Respectez les avertissements figurant sur la source de propulsion pour la manutention et le stockage.
- Ne tirez pas sur des objets fragiles comme les fenêtres.
- Toute personne se trouvant à portée de tir doit porter des protections pour les yeux, le visage et les oreilles conçues spécifiquement pour arrêter les billes de paintball et conformes à la norme F1776 de l'ASTM.
- Mesurez toujours la vitesse de votre marqueur avant de jouer au paintball et ne tirez jamais à des vitesses supérieures à 91,44 mètres (300 pieds par seconde).

 **VEUILLEZ LIRE LE MANUEL D'UTILISATION EN ENTIER AVANT TOUTE MANIPULATION.**

## **2. SPÉCIFICATIONS ET CARACTÉRISTIQUES**

### **Spécifications :**

**Modèle** : système de chargeur à plat G.I. SPORTZ

**Alimentation électrique requise** : 4 piles AA (non comprises)

**Capacité** : environ 200 billes

**Poids** (avec les piles) : 539 grammes (19 onces)

**Taux d'alimentation** : > 15 b/s

**Matériaux** : composite

### **Caractéristiques :**

- Système d'alimentation innovant qui ne s'enraie jamais
- Aucun outil nécessaire pour le montage ou le démontage
- Alimentation rapide avec couvercle de protection contre la pluie inclus
- Capteurs photoélectriques de rupture de faisceau pour activation à la demande
- Taux d'alimentation haute vitesse fiables et cohérents
- Profil mince, réduit les risques d'être touché
- Col large pour un rechargement plus facile
- Réglage de la vitesse pour des performances maximales
- Voyants lumineux de plusieurs couleurs
- Arrêt automatique après 30 minutes
- Indication de piles faible

## **3. CONFIGURATION DU CHARGEUR**

### **Installation des piles**

Le bloc-piles se trouve sous le plateau du chargeur à plat. Suivez les étapes ci-dessous pour accéder au bloc-piles :

1. Localisez le bouton de verrouillage et le bouton de libération des coquilles, à l'arrière du chargeur (Fig. 3.1).
2. D'une main, poussez le bouton de verrouillage vers le haut et, de l'autre main, appuyez sur le bouton de libération des coquilles (Fig. 3.2) pour séparer la coquille supérieure et la coquille inférieure.

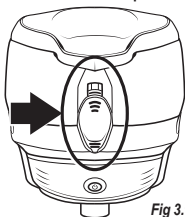

Fig 3.1

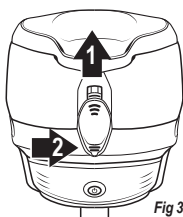

Fig 3.2

3. Soulevez la coquille supérieure de façon à l'écartier de la coquille inférieure, en l'inclinant légèrement vers l'avant, jusqu'à ce qu'elle soit libérée (Fig. 3.3).
4. Saisissez le plateau par les côtés et tirez-le hors de la coquille inférieure.
5. Retournez le plateau et localisez le bloc-piles. Remarquez la petite languette qui sert à le verrouiller en place (Fig. 3.4).

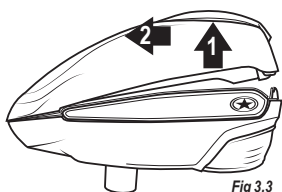

Fig 3.3

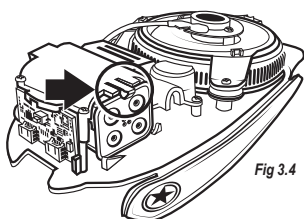

Fig 3.4

6. Soulevez la languette d'une main et, de l'autre, retirez le bloc-piles de son logement.

**ATTENTION** : prenez garde à ne pas arracher le fil d'alimentation de la carte du circuit imprimé.

7. Installez-les (4) piles AA, en faisant correspondre les polarités des piles avec les symboles sur le bloc-piles (Fig. 3.5).
8. Pour remonter le chargeur, suivez ces instructions en sens inverse (ou reportez-vous à la Section 7 - ASSEMBLAGE pour plus de détails).

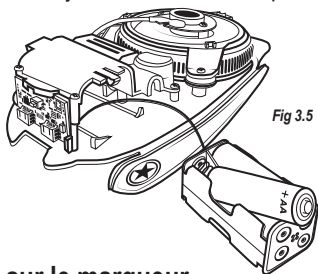

Fig 3.5

## Installation du chargeur sur le marqueur

Le chargeur à plat alimente les billes de peinture directement dans la goulotte d'alimentation de votre marqueur de paintball. Alignez la goulotte du chargeur avec la goulotte d'alimentation sur le dessus de votre marqueur. Appuyez le chargeur à plat

dans la goulotte d'alimentation jusqu'à ce qu'elle bloque. Faites tourner le chargeur jusqu'à ce qu'il soit aligné avec le marqueur, avec le couvercle vers l'arrière du marqueur. Fixez le chargeur comme décrit dans le manuel de votre marqueur de paintball (levier de serrage, vis, etc.).

## Chargement des billes

**Si le couvercle de protection contre la pluie est installé :**

1. Maintenez le chargeur par l'arrière, en plaçant votre pouce sous le rebord du couvercle.
2. Faites glisser votre pouce vers le haut et le couvercle s'ouvre.
3. Chargez des billes de peinture, puis refermez le couvercle. Laissez de l'espace pour que les billes puissent bouger.

**Mode de fonctionnement normal :**

### Mise en marche :

Appuyez, puis relâchez le bouton marche-arrêt, en le maintenant enfoncé pendant moins de 2,5 secondes (si vous maintenez le bouton enfoncé pendant plus longtemps, le Chargeur se met en mode de réglages) (Fig. 3.6).

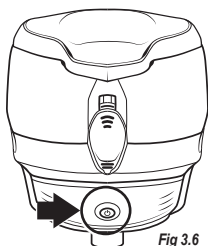

Fig 3.6

### Arrêt :

Appuyez sur le bouton marche-arrêt et maintenez-le enfoncé pendant environ 2,5 secondes, jusqu'à ce que le voyant lumineux devienne rouge, puis relâchez le bouton pour éteindre l'appareil.

### Voyant lumineux et état des piles :

Le voyant lumineux indique l'état des piles lorsque que le chargeur est allumé. L'état des piles du chargeur est détecté à la mise en marche du chargeur. Si les piles sont bonnes, le voyant lumineux clignote en vert pendant l'activation du chargeur, puis reste allumé en vert en continu tant que le chargeur est en marche. Si les piles sont faibles, le voyant lumineux clignote en rouge pendant l'activation du chargeur, puis continue à clignoter en rouge tant que le chargeur est en marche. Les piles ont besoin d'être remplacées si le voyant lumineux clignote en rouge lorsque le chargeur est en marche.

---

**Remarque :** si le réglage Marche-arrêt du voyant lumineux est réglé sur Désactivé, le voyant lumineux ne s'allume pas lorsque le chargeur est en marche. Il s'allume uniquement lors de la mise en marche et l'arrêt.

---

### Boutons :

Lorsque le chargeur est en marche en mode de fonctionnement normal, l'utilisateur peut appuyer sur le bouton pour démarrer ou redémarrer l'alimentation.

## Logique de vidage du chargeur :

Vous remarquerez peut-être que lorsque le chargeur est presque vide pendant un certain temps, il se met à fonctionner à une vitesse plus lente, puis finalement s'arrête de fonctionner. Cela a pour but de protéger les composants électroniques et d'économiser les piles. Une fois le chargeur vide, il s'arrête et l'utilisateur doit appuyer sur le bouton pour redémarrer l'alimentation. Dans cet état, les yeux sont désactivés.

## 4. MODE RÉGLAGES

### Accès au mode Réglages

Pour accéder au mode Réglages, appuyez sur le bouton marche-arrêt et maintenez-le enfoncé pendant plus de 2,5 secondes, jusqu'à ce qu'il commence à faire défiler une grande variété de couleurs. Relâchez alors le bouton, le mode Réglages est activé.

### Quitter le mode Réglages

Appuyez sur le bouton et maintenez-le enfoncé pendant environ 4-5-secondes. Tandis que vous maintenez le bouton enfoncé, le voyant lumineux s'éteint, puis se rallume peu de temps après en rouge continu pour indiquer l'arrêt du chargeur. Vous pouvez alors relâcher le bouton et le voyant s'éteint.

**Navigation dans le mode Réglages :** appuyez sur le bouton et maintenez-le enfoncé pour faire défiler les paramètres. La couleur du voyant lumineux et sa fréquence de clignotement changent selon le paramètre sélectionné.

### Modification d'un paramètre :

Appuyez sur le bouton et maintenez-le enfoncé jusqu'à ce que le voyant s'éteigne. Relâchez alors le bouton. Lorsque le voyant s'éteint, vous pouvez entrer la nouvelle valeur souhaitée en appuyant, puis en relâchant le bouton. 1 Appuyez et relâchez le bouton = ajoute +1 à la valeur. Chaque fois que le bouton est enfoncé, le voyant s'allume en vert. Quand la limite maximum du paramètre est atteinte, le voyant s'allume en rouge/vert lorsque le bouton est enfoncé. Lorsque vous avez terminé, relâchez le bouton et patientez. Après environ 3 secondes, le voyant lumineux se met à clignoter le nombre de fois correspondant à la valeur saisie, puis clignote une série de couleurs pour indiquer que le paramètre a été enregistré.

---

**Remarque :** si une nouvelle valeur du paramètre n'est pas saisie, celui-ci conserve sa valeur précédente.

---

État du voyant	Paramètre	Valeurs
Rouge continu	Vitesse	1 (faible) à 3 (élevée)
Vert continu	Sensibilité de l'œil	1 (faible) à 3 (élevée)
Rouge/vert continu	Marche/arrêt du voyant	1 (Désactivé) ou 2 (Activé)
Rouge clignotant lentement	Version du logiciel	voir la description ci-dessous

**Vitesse/niveau (défaut = 3 = élevé) :** détermine la vitesse de rotation maximale du chargeur. Plus la valeur est élevée plus la vitesse de rotation est rapide.

**Sensibilité de l'œil (défaut = 2 = moyenne) :** sauf circonstances exceptionnelles, ce paramètre n'a pas besoin d'être changé. Si le chargeur fait preuve de fausses activations ou ne présente pas suffisamment d'activations à cause de billes ou de facteurs externes, il peut s'avérer nécessaire de changer ce paramètre. Un réglage trop élevé peut entraîner trop d'activations, tandis qu'un réglage trop faible peut avoir l'effet inverse.

**Activation/désactivation du voyant lumineux (défaut = 2 = activé) :** permet à l'utilisateur de garder le voyant lumineux éteint pendant le fonctionnement normal, lors de jeux nocturnes ou lorsque cela est préférable.

**Version du logiciel (aucune par défaut) :** ce paramètre indique la version du logiciel sur la carte en faisant clignoter le voyant lumineux dans une combinaison spécifique de couleurs et de clignotements.

Par exemple, pour la version 2.3 du logiciel, le voyant lumineux clignote 2 fois en vert et 3 fois en rouge. Le clignotement en vert indique le premier numéro de la version, tandis que le clignotement en rouge indique le numéro après la virgule.

## 5. ENTRETIEN GÉNÉRAL

### Vider le chargeur avant de le ranger

Vérifiez que le chargeur est éteint, puis retournez-le pour vider les billes de peinture. Ne rangez pas votre chargeur à plat avec des billes de peinture restant à l'intérieur. Lorsque vous rangez le chargeur pour une période de temps prolongée, retirez les piles pour économiser leur charge.

### Nettoyage du chargeur

Pour nettoyer le chargeur, utilisez uniquement un chiffon propre et sec, ou appliquez une petite quantité de produit de nettoyage pour verres de lunettes à coques sur un chiffon propre et sec, puis essuyez le chargeur. Ne mettez pas le produit de nettoyage pour verres de lunettes à coques directement sur les surfaces du chargeur, car cela pourrait détériorer le plastique et causer des dommages. En cas de rupture de billes de peinture à l'intérieur de l'entonnoir d'alimentation, n'utilisez pas de produits liquides ou chimiques pour rincer l'entonnoir, cela pourrait causer des dommages graves à l'électronique du chargeur.

## 6. DÉMONTAGE

**Pour démonter le chargeur, appliquez les étapes suivantes :**

1. Localisez le bouton de verrouillage et le bouton de libération des coquilles, à l'arrière du chargeur (Fig. 6.1).
2. D'une main, poussez le bouton de verrouillage vers le

haut et, de l'autre main, appuyez sur le bouton de libération des coquilles (Fig. 6.2) pour séparer la coquille supérieure et la coquille inférieure.

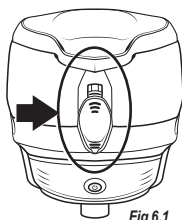

Fig 6.1

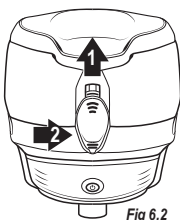

Fig 6.2

3. Soulevez la coquille supérieure de façon à l'écarter de la coquille inférieure, en l'inclinant légèrement vers l'avant, jusqu'à ce qu'elle soit libérée (Fig. 6.3).
4. Saisissez le plateau par les côtés et tirez-le hors de la coquille inférieure (Fig. 6.4).

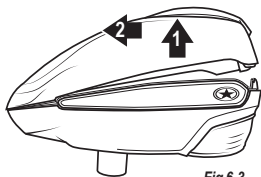

Fig 6.3

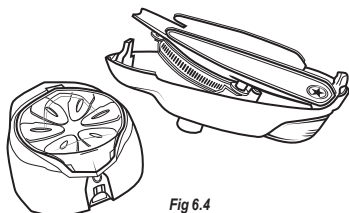

Fig 6.4

**Pour le nettoyage**, il se peut que vous deviez démonter l'ensemble du bac à billes. Pour ce faire, veuillez suivre les instructions ci-dessous :

1. À l'aide d'un petit tournevis cruciforme, dévissez la vis qui maintient le circuit imprimé et la goulotte d'alimentation de l'œil en place (Fig. 6.5).
2. Retirez la vis, le circuit imprimé et la goulotte d'alimentation de l'œil du bac à billes. Faites attention à ne pas endommager les fils.
3. Desserrez et retirez les trois vis à tête cruciforme qui maintiennent le bac à billes au plateau, à l'aide d'un tournevis (Fig. 6.6). Faites attention à ne pas perdre les vis.

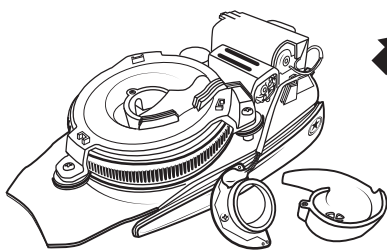

Fig 6.5

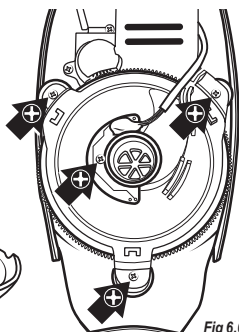
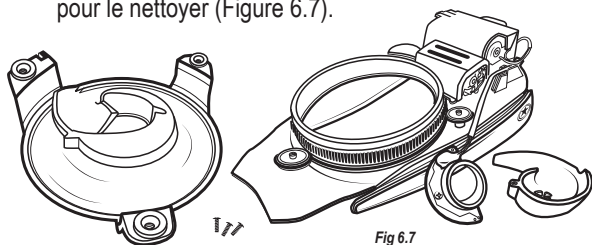

Fig 6.6

4. Une fois les vis enlevées, retirez le bac à billes du plateau et séparez le capuchon d'alimentation du bac à billes pour le nettoyer (Figure 6.7).



## 7. ASSEMBLAGE

**Pour rassembler le chargeur, appliquez les étapes suivantes :**

1. Saisissez le plateau par les côtés et placez-le dans la coquille inférieure en introduisant la partie arrière en premier.
2. L'arrière du plateau doit être placé sous la partie arrière de l'ensemble du bouton de verrouillage (Fig. 7.1).
3. Faites correspondre le crochet sur la partie avant de la coquille supérieure avec l'anneau sur la coquille inférieure (Fig. 7.2).

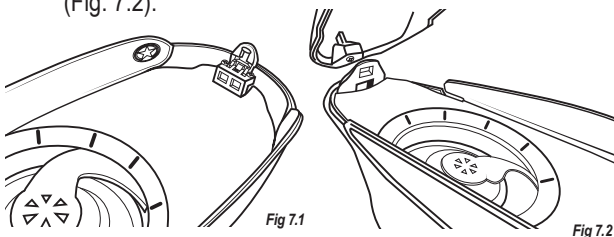

4. Faites glisser la coquille supérieure vers le bas et vers l'arrière, de façon à fixer ensemble les moitiés avant des coquilles (Fig. 7.3a, Fig. 7.3b).
5. Pressez les deux coquilles l'une contre l'autre à l'arrière du chargeur et appuyez sur la partie supérieure du bouton de libération des coquilles pour les verrouiller ensemble (Fig. 7.4).

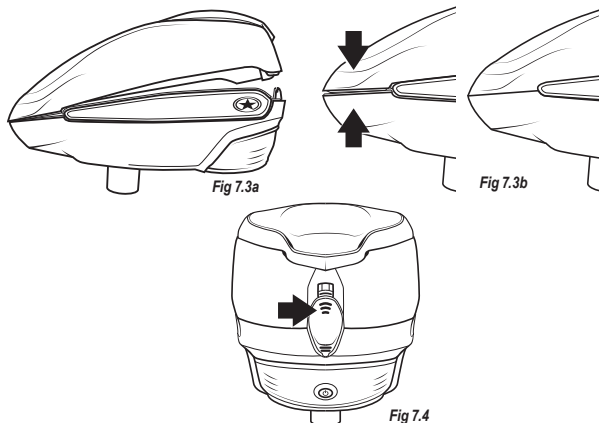

## 8. DIAGRAMME

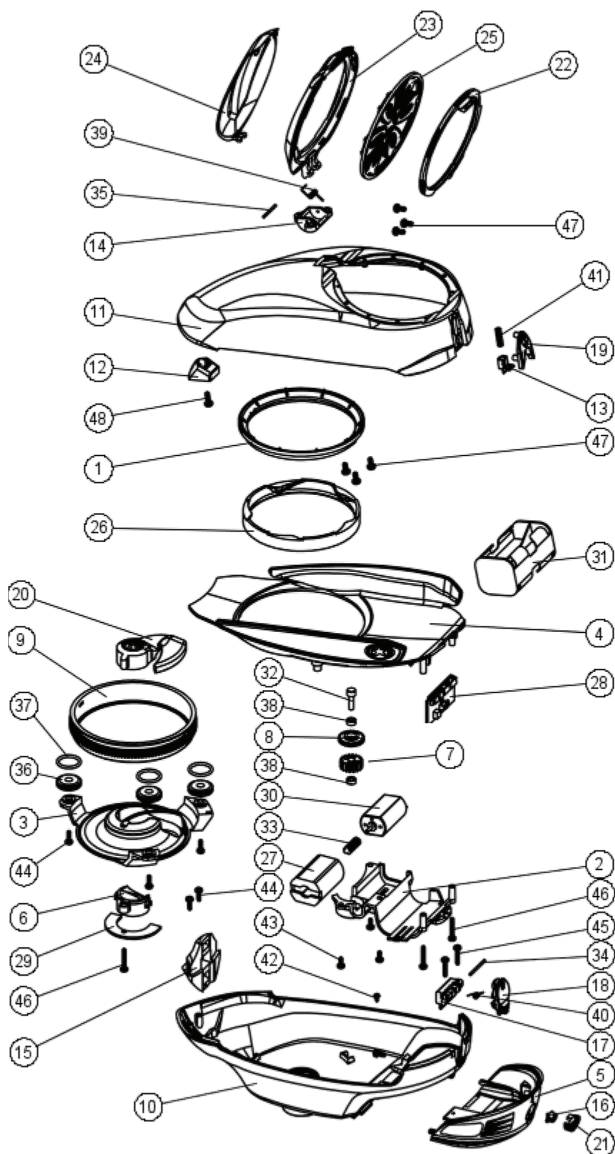

## 9. LISTE DES PIÈCES

Diagram #	Part Description	SKU #
1	Gear Top Ring	79900
2	Lower Bracket	79901
3	Ball Tray	79902
4	Floor	79903
5	Back Cover	79904
6	Eye Feedneck	79905
7	Drive Gear Top	79906
8	Drive Gear Bottom	79907
9	Main Gear	79908
10	Bottom Shell	79909
11	Top Shell	79910
12	Front Lock Top	79911
13	Rear Lock Slide	79912
14	Lid Bracket	79913
15	Front Lock Bottom	79914
16	On/Off Button	79915
17	Release Button Block	79916
18	Shell Release Button	79917
19	Slide Cover	79918
20	Feed Hood	79919
21	On/Off Button Housing	79920
22	Speed feed lock ring	79921
23	Lid	79922
24	Rain Lid	79923
25	Speed Feed	79924
26	Feed Ring	79925
27	Motor Cushion	79926
28	Circuit Board	79927
29	Eye Board	79928
30	Motor	79929
31	Battery Pack	79930
32	Gear Bearing Pin	79931
33	Worm Gear	79932
34	Button Release Pin	79933
35	Lid Pin	79934
36	Drive Pulley	79935
37	Pulley O-ring 015 BUNA	79936
38	Bearing 6.35x2.74	79937
39	Lid Spring	79938
40	Button Release Spring	79939
41	Slide Spring	79940
42	Screw BH 2 x 4	79941
43	Screw BH 2.6 x 6	79942
44	Screw BH 2.6 x 8	79943
45	Screw BH 2.6 x 14	79944
46	Screw BH 2.6 x 16	79945
47	Screw BH 3 x 6	79946
48	Screw BH P+3.8 3PT ZB(S) W/7.5	79947

## 10. DÉPANNAGE RAPIDE

- Vérifiez que les piles sont installées dans le bon sens, comme indiqué sur le bloc-piles. Vérifiez que le faisceau de fils du bloc-piles est bien raccordé au bloc-piles et à la carte du circuit imprimé.
- Utilisez uniquement 4 piles AA alcalines ou au lithium. Utiliser des piles bon-marché pourrait affecter gravement la performance du chargeur. Notez que parfois, certaines cellules de piles sont déjà défectueuses quand vous les sortez de leur paquet.
- Vérifiez l'absence de corps étrangers coincés dans la zone d'alimentation, qui empêcheraient l'alimentation des billes de peinture.
- Nettoyez le chargeur de tout excès de peinture ou de débris.
- Vérifiez que les paramètres du chargeur sont correctement définis pour vos conditions de jeu (voir Mode Réglages).
- Vérifiez que la goulotte d'alimentation entre les yeux est propre, afin de permettre aux yeux de se détecter correctement les uns les autres.
- Vérifiez que l'anneau de friction souple est fixé correctement dans le pignon d'entraînement et ne tourne pas librement dans le pignon. Si nécessaire, retirez l'anneau de friction, puis nettoyez l'anneau et le pignon.

## 11. GARANTIE

G.I. SPORTZ s'engage à vous offrir des produits de la plus haute qualité et le meilleur support produit de l'industrie pour vous offrir une expérience de jeu satisfaisante.

**G.I. SPORTZ**  
11723 Lime Kiln Rd.  
Neosho, MO 64850 États-Unis  
[www.gisportz.com](http://www.gisportz.com)

G.I. SPORTZ Paintball est une marque de G.I. SPORTZ Direct, LLC.

**BREVET(S)** : voir [www.paintballsolutions.com/patents](http://www.paintballsolutions.com/patents) © 2016 G.I. SPORTZ. Tous droits réservés. Ce produit G.I. SPORTZ est protégé aux États-Unis par un ou plusieurs brevets. Les marques commerciales, les conceptions et les droits d'auteur G.I. SPORTZ sont protégés par un ou plusieurs brevets aux États-Unis et par le droit international. Pour de plus amples renseignements, veuillez contacter G.I. SPORTZ à [info@gisportz.com](mailto:info@gisportz.com)

### Enregistrement de la garantie

Pour activer la garantie limitée, vous devez enregistrer le chargeur dans les trente (30) jours suivant la date de vente au détail d'origine en remplissant le formulaire disponible sur le site Web de Paintball Solutions : <http://www.paintballsolutions.com>

[com/index.php/warranty-registration/](http://com/index.php/warranty-registration/).

La garantie limitée des accessoires G.I. SPORTZ ne nécessite pas d'activation ou d'enregistrement. En enregistrant le chargeur, vous activez la garantie pour les accessoires.

### **Garantie limitée**

G.I. SPORTZ garantit à l'acheteur d'origine qu'elle effectuera toutes les réparations ou remplacements nécessaires pour corriger les vices de matériau ou de fabrication concernant le chargeur, sans aucun frais pour vous, pendant une période d'un (1) an à compter de la date de vente au détail d'origine. Tout ce que G.I. SPORTZ demande, c'est que vous entreteniez et mainteniez correctement le chargeur et ses accessoires (collectivement, le « produit ») et que vous laissiez G.I. SPORTZ ou un centre technique agréé par G.I. SPORTZ effectuer les réparations sous garantie. Cette garantie limitée n'est pas transférable et elle ne couvre pas les dommages ou défauts du produit causés par (a) un mauvais entretien, (b) une altération ou une modification, (c) des réparations non autorisées, (d) un accident, (e) un mauvais traitement ou un mauvais usage, (f) l'abandon ou de négligence ou (g) l'usure normale. G.I. SPORTZ n'autorise aucune personne et aucun représentant à assumer ou à accorder une autre obligation de garantie quelconque liée à la vente de ce produit.

CECI CONSTITUE LA SEULE GARANTIE EXPLICITE ACCORDÉE AVEC L'ACHAT DE CE PRODUIT. TOUTE AUTRE GARANTIE EXPLICITE SERA DÉCLINÉE. LES GARANTIES IMPLICITES DE QUALITÉ MARCHANDE ET D'ADÉQUATION À UN USAGE PARTICULIER SONT LIMITÉES À LA PÉRIODE DE GARANTIE LIMITÉE APPLICABLE ÉNONCÉE DANS LES PRÉSENTES, ET AUCUNE GARANTIE, EXPLICITE OU IMPLICITE, NE SERA APPLICABLE APRÈS LA DATE D'EXPIRATION DE CETTE PÉRIODE.

Certains pays, états et provinces n'autorisent pas les limitations de la durée des garanties implicites, de sorte que les limitations ci-dessus peuvent ne pas s'appliquer à vous. La seule et exclusive responsabilité de G.I. SPORTZ ou de ses revendeurs agréés, en vertu de cette garantie limitée, est limitée à la réparation ou au remplacement de toute pièce ou de tout ensemble considéré comme présentant des défauts de matériel ou de fabrication.

G.I. SPORTZ NE PEUT ÊTRE TENUE RESPONSABLE ET REJETTE EXPRESSÉMENT, TOUS LES DOMMAGES DIRECTS, INDIRECTS, CONSÉCUTIFS ET ACCESSOIRES (COLLECTIVEMENT, LES « DOMMAGES ») DÉCOULANT DE LA VENTE OU DE L'UTILISATION DU PRODUIT, OU DE VOTRE INCAPACITÉ À UTILISER LE PRODUIT. AUCUN PAIEMENT OU AUTRE TYPE DE COMPENSATION NE SERA ACCORDÉ À TITRE DE DOMMAGES-INTÉRÊTS, Y COMPRIS POUR DES BLESSURES CORPORELLES, DES DOMMAGES MATÉRIELS OU DES PERTES DE REVENUS

QUI POURRAIENT ÊTRE PAYÉS, ENCOURUS OU SUBIS EN RAISON D'UNE DÉFECTUOSITÉ OU D'UNE DÉFAILLANCE D'UNE PARTIE OU D'UN ENSEMBLE DU PRODUIT.

Certains pays, états et provinces n'autorisent pas l'exclusion ou la limitation des dommages accessoires ou indirects, donc les limitations ou les exclusions susmentionnées peuvent ne pas s'appliquer à vous. Cette garantie vous donne des droits juridiques spécifiques et vous pouvez également bénéficier d'autres droits qui varient d'un pays, d'un état ou d'une province à l'autre.

### **Réparations sous garantie et hors garantie**

Pour tout besoin de pièces sous garantie, de services, de renseignements ou de manuels dans d'autres langues (le cas échéant), veuillez contactez Paintball Solutions :

[www.paintballsolutions.com](http://www.paintballsolutions.com)

Courriel : [tech@paintballsolutions.com](mailto:tech@paintballsolutions.com)

États-Unis/Canada : 1-800-220-3222

11723 Lime Kiln Rd., Neosho, MO 64850 Etats-Unis

Lors de l'expédition du produit à G.I. SPORTZ pour faire effectuer des réparations sous garantie ou hors garantie :

- Si votre chargeur est équipé de pièces de rechange obtenues sur le marché secondaire, veuillez tester votre chargeur avec ses pièces de série d'origine avant de renvoyer le chargeur pour effectuer son entretien ou des réparations.
- Veuillez à toujours décharger et retirer toutes les billes de peinture du chargeur.
- Expédiez le produit à l'adresse G.I. SPORTZ indiquée.
- Vous devez prépayer les frais d'expédition et de livraison, et utiliser une messagerie qui offre un service de suivi des colis.
- Veuillez fournir la preuve de la date d'achat du produit.
- Décrivez brièvement la réparation demandée.
- Indiquez votre nom, votre adresse et, si possible, un numéro de téléphone où on peut vous joindre pendant les heures normales de bureau.

G.I. SPORTZ fait tous les efforts possibles pour effectuer les travaux de réparation dans les vingt-quatre (24) heures suivant la réception des produits. G.I. SPORTZ vous renverra le produit par l'intermédiaire du transport terrestre normal UPS. Si vous souhaitez qu'il vous soit renvoyé par l'intermédiaire d'un service plus rapide, vous pouvez demander à utiliser UPS NEXT DAY AIR ou UPS SECOND DAY AIR, mais les frais correspondants vous seront facturés et vous devez inclure votre numéro de carte de crédit et sa date d'expiration. Votre carte de crédit sera débitée de la différence entre le coût supplémentaire du service d'expédition spécial par rapport au service de transport

# ESPAÑOL

## ⚠️ ATENCIÓN

Esto no es un juguete. Su uso inadecuado puede provocar graves lesiones o la muerte. La protección para los ojos, diseñada específicamente para paintball, deben usarla siempre el usuario y otras personas que estén dentro del terreno acotado. Recomendada su compra sólo para personas con 18 años o más.

Los menores de 18 años de edad deben contar con la supervisión de un adulto.

📖 LEA ESTE MANUAL ANTES DE USAR.

## ⚠️ ¡ATENCIÓN! ¡LAS ARMAS DE PAINTBALL Y SUS ACCESORIOS NO SON JUGUETES!

- Su uso sin cuidado o de manera inadecuada puede provocar heridas graves o la muerte.
- Los usuarios y todas las personas situadas en el radio de alcance deben llevar puestos protectores oculares diseñados específicamente para paintball.
- Se deben tener 18 años o más para manejar un arma de paintball sin la supervisión de los padres o de un adulto.
- Lea y comprenda todas las precauciones, advertencias y manuales de funcionamiento antes de usar un arma de paintball o uno de sus accesorios.
- No apunte con el arma a los ojos o a la cabeza de una persona o animal.
- Las armas de paintball se deben usar únicamente con bolas de pintura.
- Para evitar riesgos de fuego o de descargas eléctricas, no exponga la unidad a la lluvia o a la humedad.
- Para evitar riesgos de fuego o de descargas eléctricas, no sumerja la unidad en líquidos.
- Para evitar riesgos de fuego o de descargas eléctricas, no desmonte ningún dispositivo electrónico de paintball.
- Es posible que la eliminación de la batería usada para proporcionar energía a este producto esté regulada en su zona.
- Cumpla con toda la normativa local y estatal respecto a la eliminación de la batería.
- Use el sentido común y diviértase.

Cualquier alteración de la unidad anula su garantía. No hay piezas dentro de la unidad que puedan ser reparadas por el usuario. El uso de componentes no autorizados de fábrica en este producto puede provocar riesgos de fuego o de descarga eléctrica.

EN NINGÚN CASO EL VENDEDOR SERÁ REPOSABLE DE CUALQUIER DAÑO DIRECTO, ACCIDENTAL O CONSECUENTE DE CUALQUIER NATURALEZA O DE CUALQUIER PÉRDIDA O GASTO RESULTANTE DE UN PRODUCTO DEFECTUOSO O DEL USO DE CUALQUIER PRODUCTO.

**ATENCIÓN:** Este producto una o más sustancias químicas conocidas en el Estado de California por producir cáncer y defectos congénitos u otros problemas relacionados con la reproducción. *Lávese siempre las manos después de manipularlo.*

*Propósito juego de guerra con pelota de pintura.*

## 1. REGLAS PARA EL MANEJO SEGURO DEL MARCADOR

- Trate a cada marcador como si estuviese cargado.
- Nunca mire por el cañón de un marcador de paintball.
- Mantenga su dedo fuera del gatillo hasta que esté listo para disparar.
- Nunca apunte el marcador a cualquier objetivo al cual no quiera disparar.
- Mantenga el marcador en modo seguro "SAFE" hasta que esté preparado para disparar.
- Mantenga el dispositivo de bloqueo del cañón en/sobre el cañón del marcador cuando no esté disparando.
- Siempre extraiga las paintball (bolas de pintura) y la fuente de gas propulsor antes de desarmar el marcador.

- Luego de desprender la fuente de gas propulsor, apunte el marcador en una dirección sin riesgo y descárguelo hasta que el marcador se haya des-gasificado.
- Almacene el marcador descargado y des-gasificado en un lugar seguro.
- Observe las advertencias listadas en la fuente de gas propulsor para su manejo y almacenamiento.
- No dispare a objetos frágiles tales como ventanas.
- Toda persona dentro del radio de acción deberá utilizar protección para los ojos, cara y orejas diseñadas específicamente para bloquear paintballs y que cumplan con la norma ASTM F1776.
- Siempre mida la velocidad de su Marcador antes de jugar a paintball y nunca dispare a velocidades que excedan los 91.44 metros por segundo (300 pies/segundo).

 **LEA EL MANUAL DEL PROPIETARIO EN SU TOTALIDAD ANTES DE USAR**

## **2. ESPECIFICACIONES Y CARACTERÍSTICAS**

### **Especificaciones:**

**Modelo:** Sistema de Cargado de NIVEL de G.I. SPORTZ  
**Requerimientos de energía:** 4 Baterías AA (no incluidas)  
**Capacidad:** Aproximadamente 200 bolas de pintura  
**Peso (con baterías):** 19 onzas (539 gramos)  
**Velocidad de alimentación:** 15 bolas por segundo +  
**Construcción:** Compuesto

### **Características:**

- Sistema de alimentación innovador que nunca se traba
- No se requieren herramientas para el ensamblado y el desarmado
- Alimentación veloz con cobertor de lluvia incluida
- Sensores ópticos de célula fotoeléctrica que se activa a requerimiento
- Confiable y consistente frecuencia de alimentación de alta velocidad
- Su forma del perfil bajo produce menor número de golpes de carga
- Su boca ancha permite la recarga mucho más fácil
- Velocidad ajustable configurando para máximo rendimiento
- Indicadores LED multicolor
- Autoapagado después de 30 minutos
- Indicador de batería con carga baja

## **3. CONFIGURACIÓN DEL CARGADOR**

### **Instalación de la batería**

El paquete de la batería está ubicada debajo de la Base del Cargador de Nivel. Siga estos pasos para acceder al paquete de la batería:

1. Ubicar el Seguro del Botón y el Botón de Desbloqueo de la granada en la parte de atrás del cargador (Figura 3.1).
2. Con una mano, empujar el Seguro del Botón hacia arriba y con la otra mano, presionar el Botón de Desbloqueo de la Granada hacia adentro (Figura 3.2) para separar la Granada Superior y la Granada Inferior.

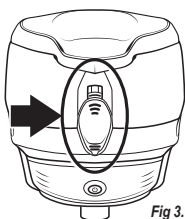

Fig 3.1

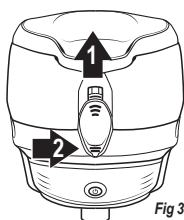

Fig 3.2

3. Levantar la Granada Superior separándolo de la Granada Inferior, y poniéndolo en un ángulo ligeramente hacia delante hasta que este liberado (Figura 3.3).
4. Sostener la Base por sus lados y jalar hasta que se separe de la Granada Inferior.
5. Volcar la Base y ubicar el Paquete de la Batería y fijarse que la pequeña lengüeta lo enganche en su lugar (Figura 3.4).

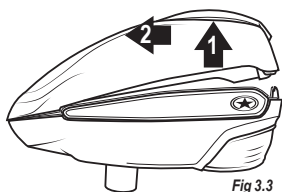

Fig 3.3

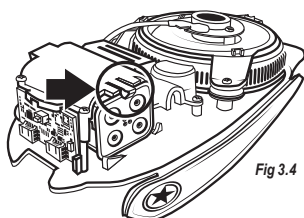

Fig 3.4

6. Con una mano, levantar la lengüeta y utilizar su otra mano para jalar el Paquete de la Batería hasta liberarla de su cubierta.

**PRECAUCIÓN:** Tenga cuidado de no jalar el cable de la fuente de poder fuera del panel.

7. Cargar las (4) baterías AA, apareando la polaridad de las baterías con los símbolos del Paquete de la Batería (Figura 3.5).
8. En el otro lado de estas instrucciones se detalla el reensamblaje del cargador (o vea al Sección 7 – ENSAMBLAJE para mayores detalles).

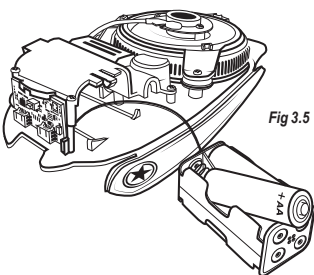

Fig 3.5

## Instalación del Cargador al Marcador

El cargador de Nivel carga las bolas de pintura directamente en el tubo de alimentación de su marcador de bolas de pintura. Emparejar el tubo del cargador con el tubo de alimentación que esta encima de su marcador. Presionar el cargador de Nivel dentro del tubo de alimentación hasta que se detenga. Rotar el cargador hasta que se alinee con el marcador con la tapa hacia la parte de atrás del marcador. Asegurar el cargador como se describe en el manual de su marcador de bolas de pintura (palanca de sujeción, tornillos, etc.).

## Cargando las Bolas de Pintura

### Si se instala el cobertor de lluvia:

Sostener el cargador de la parte posterior con el dedo pulgar debajo del borde de la tapa.

Al barrer el pulgar hacia arriba de un salto se abrirá la tapa.

Cargar las bolas de pintura y cerrar la tapa. Dejar espacio para que las bolas se muevan libremente.

### Modo de Operación Normal:

#### Encendido:

Presionar y soltar el botón de encendido, manteniéndolo pulsado durante al menos de 2,5 segundos. (Si el botón se mantiene pulsado por más tiempo, el Cargador entrará en Modo de Configuración.) (Figura 3.6)

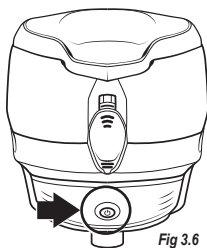

Fig 3.6

#### Apagado:

Mantener pulsado el botón de encendido durante aproximadamente 2,5 segundos, hasta que el LED se ilumine rojo, y luego suelte el botón para apagar.

### Indicador del LED y el estado de la batería:

El LED indica el estado de la batería mientras el cargador está encendido. El estado de la batería del cargador se detecta cuando el cargador está encendido. Si la batería está bien el LED parpadeará color verde cuando se encienda y se mantendrá fija en verde, mientras que el cargador este encendido. Si la batería está baja, el LED parpadeará color rojo cuando se encienda y parpadea en rojo mientras el cargador está encendido. La batería debe ser reemplazada si el LED está parpadeando el color rojo mientras el cargador esté funcionando.

---

**Nota:** Si el LED de encendido/apagado está en el estado de APAGADO el LED no se iluminará mientras el cargador está encendido. Sólo mostrará en el arranque y la parada.

---

## **Controles del botón:**

Mientras que el cargador está activado en el modo de funcionamiento normal, los usuarios pueden pulsar el botón para iniciar o reiniciar la alimentación.

## **Vaciar el cargador lógico:**

Usted puede notar cuando el cargador esta vacío por mucho tiempo, y funcionará a una velocidad más lenta y por último dejará de funcionar. Esto es para proteger la electrónica y ahorrar energía de la batería. Después de que el cargador se ha detenido por estar vacía, se debe el botón debe estar presionado para reiniciar la alimentación. Los miradores están deshabilitados en este estado.

## **4. LOS MODOS DE CONFIGURACIÓN**

### **Ingresando a los Modos de Configuración**

Para ingresar a los modos de configuración, mantenga pulsado el botón de encendido durante más de 2,5 segundos hasta que comience a desplazarse a través de una variedad de colores. Suelte el botón y los modos de configuración se activará.

### **Salir de los Modos de Configuración**

Mantener pulsado el botón durante aproximadamente 2,5 segundos. Mientras mantiene pulsado el botón, el LED se apagará e inmediatamente después aparecerá color rojo para indicar el apagado. Luego usted puede soltar el botón y el LED se apagará.

Navegación de los Modos de Configuración: Pulse y suelte el botón para que se desplace por las opciones de configuración. El color del LED y la velocidad del parpadeo, cambiará dependiendo de la configuración seleccionada.

### **Cambiar una configuración:**

Pulse y mantenga pulsado el botón hasta que el LED se apague, luego suelte el botón. Mientras el LED esté apagado introduzca el nuevo valor deseado presionando y soltando el botón. Pulsar y soltar una vez = +1 para dar el valor. Cada vez que pulse el botón, el LED se iluminará color verde. Cuando se alcanza el límite máximo de configuraciones, el LED se iluminará rojo/verde al pulsar el botón. Al concluir con la configuración, libere el botón y espere. Después de aproximadamente 3 segundos, el LED parpadeará el número de veces de acuerdo al valor introducido, e iluminar en una gama de colores indicando que la configuración se ha guardado.

---

**Nota:** Si un nuevo valor no es introducido, la configuración se mantendrá en el valor anterior.

---

Estado del LED	Configuración	Rango
Rojo Solido	Velocidad	1 (bajo) a 3 (alto)
Verde Solido	Sensibilidad del Ojo	1 (bajo) a 3 (alto)
Rojo/Verde Solido	LED Apagado/ Encendido	1 (APAGADO) o 2 (ENCENDIDO)
Parpadeo lento del rojo	Versión del Programa	Ver descripción abajo

**Velocidad/Nivel (Predeterminado 3 = Alto):** Determina la velocidad de rotación máxima del cargador. Mayor valor de la configuración, más alta es la velocidad de rotación.

**Sensibilidad del Ojo (Predeterminado 2 = Medio):** En la mayoría de circunstancias, esta configuración no debería necesitar cambiarse. En caso de que el cargador este mostrando activaciones falsas o activaciones que no sean suficientes debido a las bolas de pintura o factores externos, entonces esta configuración puede necesitar un ajuste. Ajustando demasiado alto puede causar más activaciones y un ajuste baja tendrá el efecto contrario.

**LED Encendido/Apagado (Predeterminado 2 = Encendido):** Permite al usuario tener el LED apagado durante operaciones normales para juegos nocturnos o como lo desee

**Versión del Programa (Ningún Predeterminado):** Esta configuración indica la versión del programa en el tablero al parpadear el LED en un color específico y al contar la combinación.

Por ejemplo el programa de la versión 2.3 parpadearía el verde 2 veces y el rojas 3 veces. El parpadeo del verde indica el primer número de la versión y el parpadeo en rojo indica el número después del punto decimal.

## 5. MANTENIMIENTO GENERAL

### Vaciado del Cargador para Almacenar

Con el cargador apagado, dé la vuelta volcando las bolas de pintura hacia afuera. No guarde el cargador de Nivel con ninguna bola de pintura adentro. Al almacenar el cargador por un período prolongado de tiempo, retire las pilas para mantener su carga.

### Limpiando el Cargador

Para limpiar el cargador, use solamente un paño limpio y seco, o aplicar una pequeña cantidad de limpiador de lentes de gafas en un paño limpio, seco y límpielo bien. No aplique el liquido del limpiador de lente de gafas directamente sobre las superficies del cargador, ya que demasiado contacto deteriorará el plástico causando daños. Si alguna bolas de pintura se rompen dentro del contenedor; no utilice ningún líquido o productos químicos para enjuagar el contenedor; si lo hace, esto causará graves daños a los componentes electrónicos del cargador.

## 6. DESENSAMBLE

## Utilice estos pasos para desensamblar el cargador:

1. Ubicar el Botón de Bloqueo y El Botón de Liberación de la Granada en la parte posterior del cargador (Figura 6.1).
2. Con una mano, empujar el Seguro del Botón hacia arriba y con la otra mano, presione el Botón de Liberación de la Granada hacia adentro (Figura 6.2) para separar la Granada Superior con la Granada Inferior.

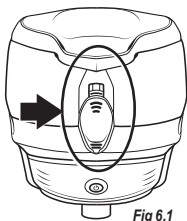

Fig 6.1

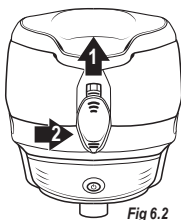

Fig 6.2

3. Levante la Granada Superior separándose de la Granada Inferior, inclinándolo un poco hacia adelante hasta que quede libre (Figura 6.3).
4. Agarrar la Base de los lados y jale hasta liberar la Granada Inferior (Figura 6.4).

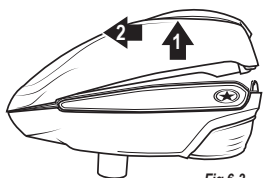

Fig 6.3

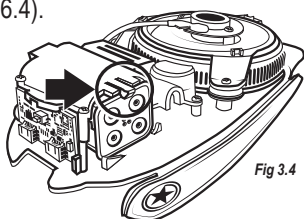

Fig 3.4

**Para la limpieza**, es posible que tenga desensamblar el conjunto de la bandeja. Para realizar esto, siga los siguientes pasos:

1. Usando un pequeño destornillador tipo Phillips, afloje el tornillo que sujeta el Panel del Orificio y el Cuello de Alimentación del Orificio los ojos en su lugar (Figura 6.5).
2. Retire el tornillo, Junta de los ojos y el Cuello de Alimentación del Orificio desde la bandeja de bolas. Tenga cuidado de no dañar el cableado.
3. Aflojar y retirar los tres tornillos con cabezas tipo Phillips que sujetan la bandeja de bolas en la base, con el destornillador (Figura 6.6). Tenga cuidado de no perder los tornillos.

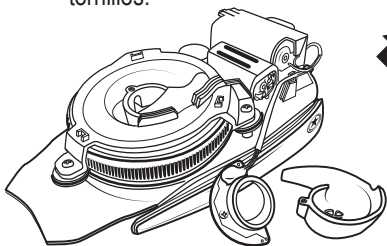

Fig 6.5

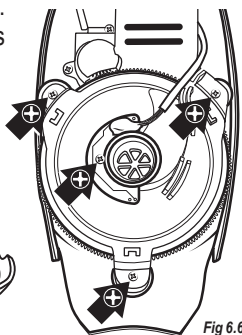
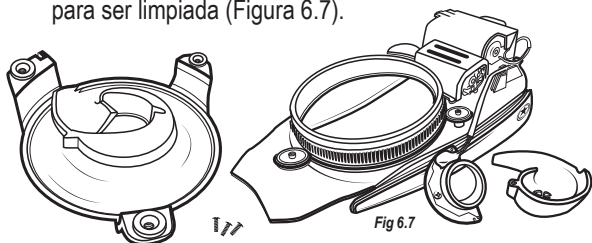

Fig 6.6

- Una vez que los tornillos sean retirados, la bandeja de bolas puede ser retirado de la Base y la Tapa de Alimentación puede separarse de la bandeja de bolas para ser limpiada (Figura 6.7).



## 7. ENSAMBLADO

Utilice estos pasos para volver a ensamblar el cargador:

- Sostener la base de los lados y colocarlo dentro de la Cascara Inferior por la parte de atrás primero.
- La parte trasera de la Base deberá colocarse por debajo de la parte trasera del ensamblado del Seguro del Botón (Figura 7.1).
- Coincidir el gancho en la parte frontal de la Carcasa Superior con el lazo de la Cascara Inferior (Figura 7.2).

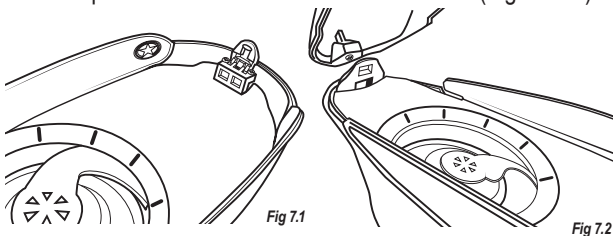

- Deslice la Carcasa Superior hacia abajo y hacia atrás para asegurar las mitades delanteras de las Cascaras se junten (Figura 7.3a, Figura 7.3b).
- Presionar las dos Cascara hasta unirlas en la parte posterior del cargador y presionar la parte superior del botón de Liberación de la Cascara para asegurar su unión (Figura 7.4).

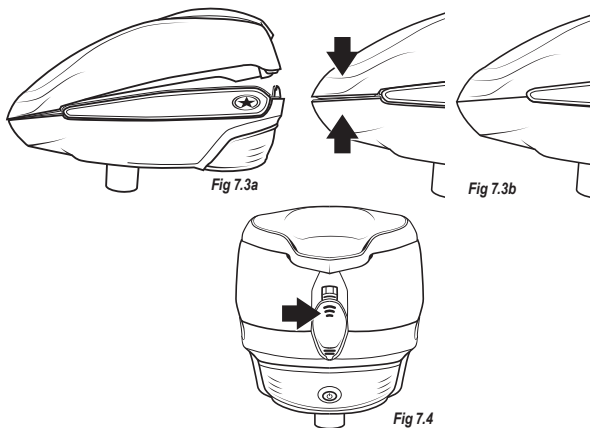

# 8. DIAGRAMA

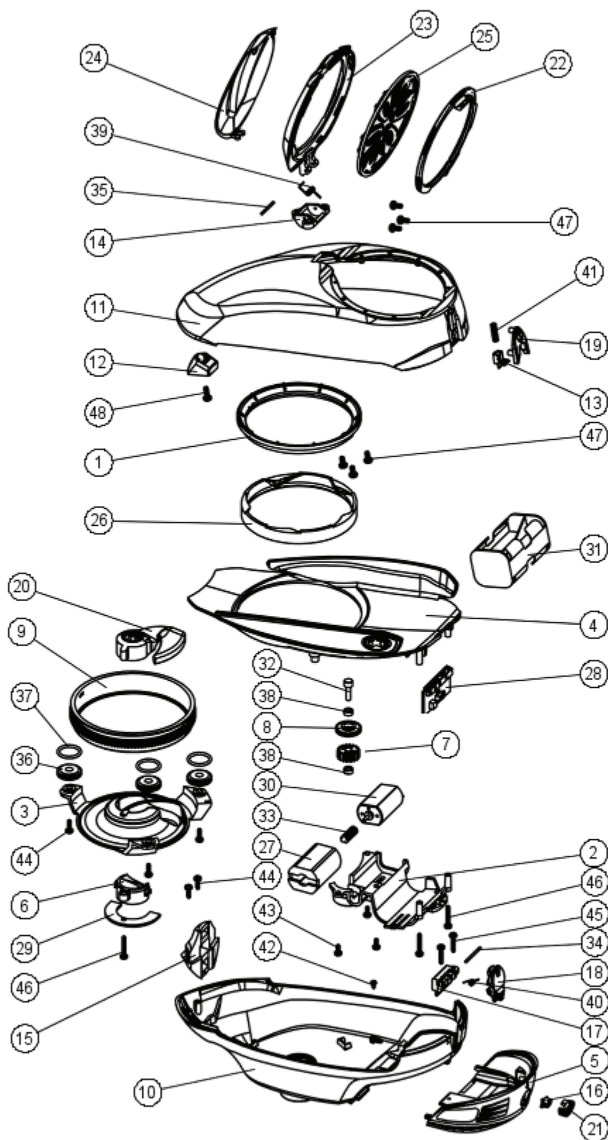

## 9. LISTA DE PARTES

Diagram #	Part Description	SKU #
1	Gear Top Ring	79900
2	Lower Bracket	79901
3	Ball Tray	79902
4	Floor	79903
5	Back Cover	79904
6	Eye Feedneck	79905
7	Drive Gear Top	79906
8	Drive Gear Bottom	79907
9	Main Gear	79908
10	Bottom Shell	79909
11	Top Shell	79910
12	Front Lock Top	79911
13	Rear Lock Slide	79912
14	Lid Bracket	79913
15	Front Lock Bottom	79914
16	On/Off Button	79915
17	Release Button Block	79916
18	Shell Release Button	79917
19	Slide Cover	79918
20	Feed Hood	79919
21	On/Off Button Housing	79920
22	Speed feed lock ring	79921
23	Lid	79922
24	Rain Lid	79923
25	Speed Feed	79924
26	Feed Ring	79925
27	Motor Cushion	79926
28	Circuit Board	79927
29	Eye Board	79928
30	Motor	79929
31	Battery Pack	79930
32	Gear Bearing Pin	79931
33	Worm Gear	79932
34	Button Release Pin	79933
35	Lid Pin	79934
36	Drive Pulley	79935
37	Pulley O-ring 015 BUNA	79936
38	Bearing 6.35x2.74	79937
39	Lid Spring	79938
40	Button Release Spring	79939
41	Slide Spring	79940
42	Screw BH 2 x 4	79941
43	Screw BH 2.6 x 6	79942
44	Screw BH 2.6 x 8	79943
45	Screw BH 2.6 x 14	79944
46	Screw BH 2.6 x 16	79945
47	Screw BH 3 x 6	79946
48	Screw BH P+3.8 3PT ZB(S) W/7.5	79947

## 10. SOLUCIÓN DE PROBLEMAS

- Asegurarse que las baterías estén instaladas en la orientación correcta como se muestra en la caja de baterías. Confirmar que el arnés de cables este conectado al paquete de baterías y al panel del circuito.
- Utilizar solamente 4 baterías de calidad tipo AA, alcalinas o de litio. El uso de baterías de baja calidad afectará severamente el rendimiento de la cargadora. Tenga en cuenta que algunas células de la batería pueden estar defectuosas desde su empaquetado.
- Asegúrese de que no haya objetos extraños atrapados en el área de cargado evitando la alimentación de bolas.
- Limpiar el cargador del exceso de pintura y basuras.
- Asegurarse que las configuraciones del cargador estén establecidas correctamente para las condiciones de su juego (véase los modos de configuración).
- Asegurarse que los Orificios del Cuello de Alimentación este limpio permitiendo que los Orificios puedan detectarse adecuadamente entre sí.
- Asegurarse que el anillo de fricción flexible esté debidamente sujetado en el Engranaje Impulsor y que no este girando libremente en modo de impulsión. Si es necesario quitar el Anillo de Fricción y limpiar el anillo y el engranaje.

## 11. GARANTÍA

G.I. SPORTZ está dedicado a proporcionar productos de la más alta calidad y el mejor soporte de productos de la industria disponibles para jugar satisfactoriamente.

**G.I. SPORTZ**  
**11723 Lime Kiln Rd.**  
**Neosho, MO 64850**  
**[www.gisportz.com](http://www.gisportz.com)**

G.I. SPORTZ Paintball es una marca de G.I. SPORTZ Direct, LLC.

**PATENTE(S):** Ver [www.paintballsolutions.com/patents](http://www.paintballsolutions.com/patents) © 2016 G.I. SPORTZ. Todos los derechos reservados. Este producto G.I. SPORTZ esta protegido por uno mas patentes de Estados Unidos de América. Las Marcas Registradas, Diseños y Derechos de Autor de G.I. SPORTZ están protegidos por una o mas patentad de Estados Unidos de América y la Ley Internacional. Para mayor información contacte G.I. SPORTZ mediante el correo electrónico [info@gisportz.com](mailto:info@gisportz.com)

### Registro de la Garantía

Para activar la garantía limitada, debe registrar el cargador dentro de los treinta (30) días siguientes a la fecha de la venta original, completando el formulario que se encuentra el sitio

web de Soluciones de Paintball: <http://www.paintballsolutions.com/index.php/warranty-registration/>

La garantía limitada para Accesorios G.I. SPORTZ no requiere activación o registro; al registrar el cargador, se activa, de igual manera, la garantía para los accesorios.

## **Garantía Limitada**

G.I. SPORTZ garantiza al comprador original que realizará las reparaciones o los reemplazos necesarios para corregir los defectos en los materiales o la mano de obra, sin costo alguno para usted, para el Cargador por el período de un (1) año desde la fecha de la venta original. Lo único que G.I. SPORTZ pide es que usted mantenga y cuide el cargador y los accesorios (en su conjunto, el "Producto") adecuadamente y realice las reparaciones de garantía por G.I. SPORTZ o un Centro Técnico Certificado por G.I. SPORTZ. Esta garantía limitada no es transferible y no cubre daños o defectos en el producto causados por (a) mantenimiento inadecuado; (B) alteración o modificación; (C) reparaciones no autorizadas; (D) accidentes; (E) abuso o uso indebido; (F) descuido o negligencia; y/o (g) el desgaste normal. G.I. SPORTZ no autoriza a ninguna persona o representante a asumir u otorgar alguna otra obligación de garantía con la venta de este producto.

ESTA ES LA ÚNICA GARANTÍA EXPRESA DADA CON LA COMPRA DE ESTE PRODUCTO; CUALQUIERA Y TODAS LAS DEMÁS GARANTÍAS EXPRESAS SON RECHAZADAS. LAS GARANTÍAS IMPLÍCITAS DE COMERCIABILIDAD O IDONEIDAD PARA UN PROPÓSITO PARTICULAR, SE LIMITAN AL PERÍODO DE GARANTÍA LIMITADA APLICABLE, LO CUAL ESTÁN ESTABLECIDOS EN ESTE DOCUMENTO, Y NO SE OFRECE NINGUNA OTRA GARANTÍA, YA SEA EXPRESA O IMPLÍCITA, SE APLICARÁN DESPUÉS DE LA EXPIRACIÓN DE DICHO PERÍODO.

Algunos estados y países no permiten limitaciones en la duración de las garantías implícitas, por lo que la limitación anterior puede no aplicarse en su caso. La responsabilidad única y exclusiva de G.I. SPORTZ y/o sus distribuidores autorizados en la presente garantía limitada será para la reparación o el reemplazo de cualquier pieza o el ensamblado que se considere defectuoso en el material o la mano de obra.

G.I. SPORTZ NO SERÁ RESPONSABLE POR, Y USTED EXPRESAMENTE RENUNCIA A, CUALQUIER DAÑO DIRECTO, INDIRECTO, CONSECUENTE O INCIDENTAL (EN SU CONJUNTO, "DAÑOS") QUE SURJAN DE LA VENTA O USO DE, O SU IMPOSIBILIDAD DE USAR EL PRODUCTO. NO SE HARÁ NINGÚN PAGO U OTRA COMPENSACIÓN POR DAÑOS Y PERJUICIOS, INCLUIDOS LOS DAÑOS A PERSONAS O BIENES O PÉRDIDA DE INGRESOS QUE PODRÍAN SER PAGADOS, INCURRIDOS O APOYADOS POR RAZONES DE LA FALLA DE CUALQUIER PIEZA O POR EL ENSAMBLAJE DEL PRODUCTO.

Algunos estados y países no permiten la exclusión o limitación de daños incidentales o consecuentes, por lo que la limitación o exclusión anterior no se aplicable en su caso. Esta garantía le otorga derechos legales específicos, y usted también puede tener otros derechos que pueden variar de un estado a otro o de un país a otro.

## **Reparaciones con Garantía y Sin Garantía**

Para Piezas con Garantía de servicio, información o manuales en otros idiomas, (cuando corresponda) comuníquese con Paintball Solutions:

[www.paintballsolutions.com](http://www.paintballsolutions.com)

E-Mail: [tech@paintballsolutions.com](mailto:tech@paintballsolutions.com)

US: 1-800-220-3222

11723 Lime Kiln Rd., Neosho, Missouri 64850

Al enviar el Producto G.I. SPORTZ para aplicar la reparación con garantía o sin garantía:

- Si usted tiene piezas de recambio en su cargador, por favor probar el cargador con piezas originales antes de devolver el cargador para su mantenimiento o reparación.
- Siempre descargue y retire las bolas de pintura desde el cargador.
- Enviar el producto a la G.I. SPORTZ, dirección identificada.
- Usted debe pagar por adelantado los gastos de envío y entrega, utilice un soporte que proporciona información de seguimiento.
- Proporcionar la fecha de compra del Producto.
- Brevemente describa la reparación solicitada.
- Incluya su nombre, dirección de retorno y un número de teléfono donde se le pueda ubicar durante las horas normales de trabajo, si es posible.

G.I. SPORTZ hace todo lo posible para completar su trabajo de reparación dentro de las veinticuatro (24) horas siguientes a la recepción. G.I. SPORTZ le devolverá el producto utilizando el servicio de UPS precio regular. Si usted desea un reenvío con un servicio más rápido, solicite el servicio de UPS NEXT DAY AIR o segundo día UPS AIR, y se le cobrará por este servicio adicional. Para ellos debe incluir su número de tarjeta de crédito con la fecha de caducidad. Se cargará la diferencia en el costo adicional de más de servicios regulares de tierra en su tarjeta de crédito.

---

G.I.SPORTZ Inc. 6000 Kierarn, St-Laurent, Quebec, Canada, H4S 2B5

© 2016 Copyright G.I.SPORTZ Inc., G.I.SPORTZ, THE STAR LOGO, LVL, LVL SYMBOL, LVL / LEVEL LOGO, ARE ALL EITHER DESIGN TRADEMARKS, REGISTERED TRADEMARKS OR TRADEMARKS OF G.I.SPORTZ Inc.

[www.gisportz.com](http://www.gisportz.com)

